

HAMUR TEST CİHAZI - Y03



Avantajları :

- Step Motor Kontrol
- Kolay kullanım
- Dokunmatik ekran gömülü endüstriyel PC üzerinden direk kontrol
- Hamurun uzamaya karşı direncini belirler
- Uzun test süresi (ekmek pişirme işlemine uygun)
- Test verilerini ve sonuçlarını cihazın üzerinde bulunan dokunmatik ekran endüstriyel PC üzerinde depolama
- İnternete ve şirket içerisindeki yerel ağa kolay bağlantı için mevcut bilgisayar üzerinde Ethernet portu
- Cihaza ait özel yazılımın kolay güncellemesi için uzaktan erişim kontrolü
- Katkıların etkilerini gösterme

Hamur Test Cihazı ICC, AACC ve ISO standartları ile uyumludur.

HAMUR TEST CİHAZI - Y03

YÜCEBAŞ MAKİNE HAMUR TEST CİHAZI, un test cihazının mikser kısmında standart analiz yöntemine göre hazırlanan ve 150 gram olarak tartılan hamurların 45, 90 ve 135. dakikalarda kancanın çekmesine karşı gösterdiği direnç grafiklerinin çizilmesi, cihazın özel yazılım programı ile değerlendirilmesi sonucunda hamur kalitesi belirlenir. Cihaz direk olarak bünyesinde gömülü bulunan dokunmatik ekranlı endüstriyel PC üzerinden kontrol edilir. Cihazın hamura şekil verme kısımları ve çekme kancası dokunmatik ekranlı Endüstriyel PC üzerinden kontrol edilir. Çizilen grafikler cihaz üzerindeki Endüstriyel PC 'nin bünyesinde bulunan kendi özel yazılımı vasıtası ile çizilir, hesaplanır, kaydedilir ve istenirse yazıcıdan çıktısı alınabilir.



Teknik Özellikler :

Boyutlar	: (Y x D x G) 650 mm x 550 mm x 1100 mm
Enerji	: 220 V 50 - 60 Hz
Net Ağırlık	: 130 Kg
Hamur bilyalama kısmı hızı	: $83 \pm 3 \text{ min}^{-1}$
Hamur bastonlama kısmı hızı	: $15 \pm 1 \text{ min}^{-1}$
Çekme Kancası Hızı	: $14,5 \pm 0,5 \text{ mm/s}$

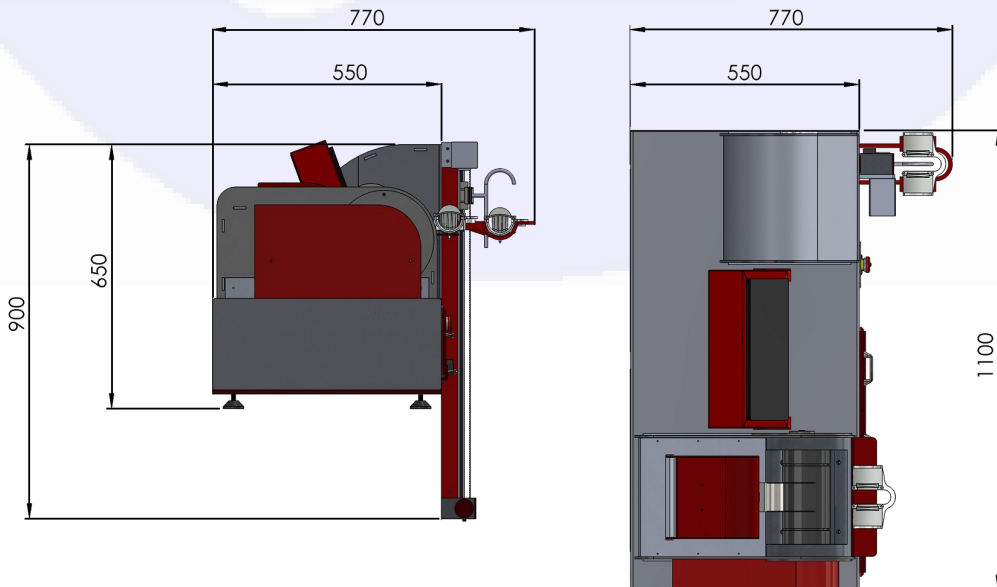



Hamur Test Cihazı ile belirlenen değerler

-5. Santimetredeki Direnç (R5)

-Maksimum Direnç (Rmax)

-Elastikiyet (mm)

-Enerji (cm²)

-Oran

-Oran Max.

- Hamur bastonlama ve bilyalama kısmını, dokunmatik ekran gömülü endüstriyel PC üzerinden direk kontrol edebilme.
- Test grafiklerini PC üzerinde PDF formatında kaydedebilme.



Hamur Test Cihazı İle Birlikte Tavsiye Edilen Cihazlar



UN TEST CİHAZI - Y02

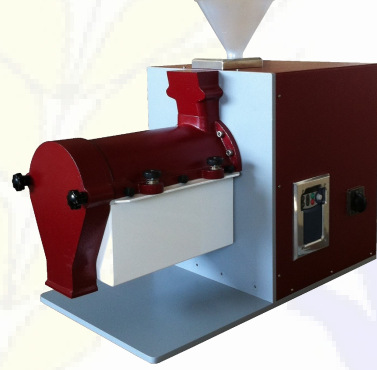

KEPEK FIRÇASI - Y19



İRMİK SASÖRÜ - Y20

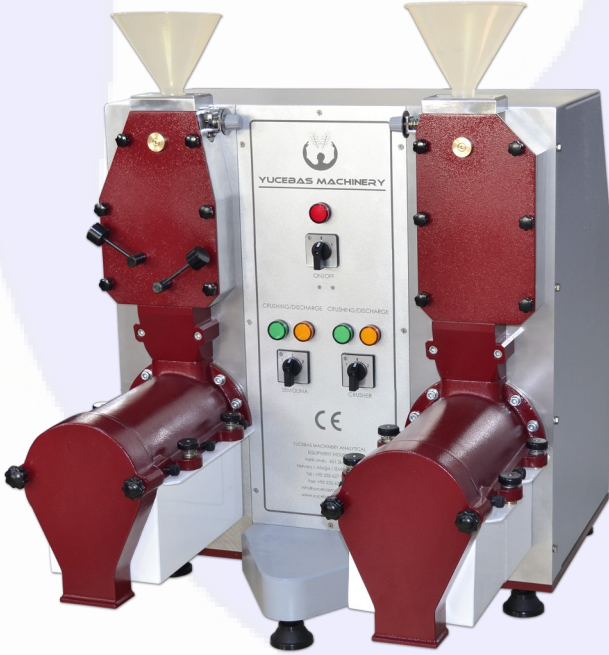

YM1 KURU VE RUTUBETLİ BUĞDAY ÖĞÜTME
DEĞİRMENİ - Y18



BUĞDAY RUTUBETLENDİRME MİKSERİ - Y21